

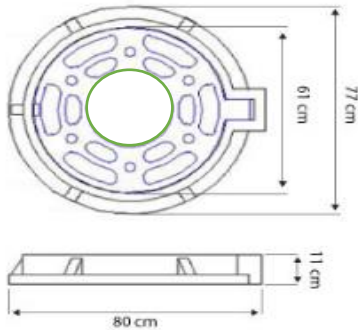

ALESMA GRUPO INTEGRAL, S.A. DE C.V.

BROCAL CON TAPA PARA POZO DE VISTA LIGERO



DATOS TECNICOS	
Material	Polietileno de alta densidad
Densidad	0.92-0.95 g/cm ³
Peso	31 kg
Carga Máxima	15 ton
Resistencia a:	Ácidos, solventes y agua a 100°C

CARACTERISTICAS:

- Ecología
- Material reciclado
- Fácil de instalar
- Área de apoyo amplia 12 cm
- Protección rayos uv
- Cartabones internos para resistencia de carga
- Entrada libre 53 cm
- Tapa personalizada



AV. RENO LT 47 MZA 187, COL. LOS OLIVOS, ALCALDIA TLAHUAC, C.P. 13210, CDMX

TEL OFICINA: 557155.1175
557095.7419

MOVIL: 558813.3792

SITIO WEB: WWW.ALESMA.MX