



ALESMA GRUPO INTEGRAL, S.A. DE C.V.

MARCO Y REJILLA 60X70 PARA POZO DE TORMENTA

CARACTERISTICAS:

- Ecológica
- Material reciclado
- Fácil de instalar
- Área de apoyo amplia
- Área de apoyo amplia 14 cm
- Protección rayos uv
- Entrada libre 50x60 cm
- Refuerzo con tapa
- Huecos inferiores para mayor sujeción

DATOS TECNICOS

Material	Polietileno de alta densidad
Densidad	0.92-0.95 g/cm ³
Peso	45 kg
Carga Máxima	20 ton
Resistencia a:	Ácidos, solventes y agua a 100°C

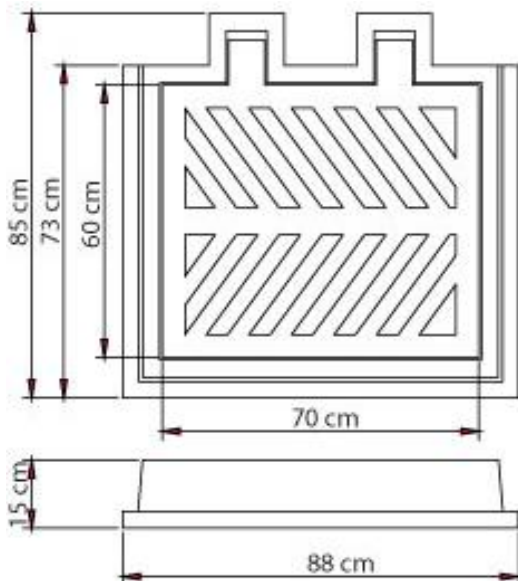

AV. RENO LT 47 MZA 187, COL. LOS OLIVOS, ALCALDIA TLAHUAC, C.P. 13210, CDMX

TEL OFICINA: 557155.1175
557095.7419

MOVIL: 558813.3792

SITIO WEB: WWW.ALESMA.MX